

## INFORMAÇÕES TÉCNICAS

### MÁQUINA

Fabricante da máquina

Tipo N°

### CILINDRO

Largura de trabalho **A**  mm

Ø na parte inferior do canal **K**  mm

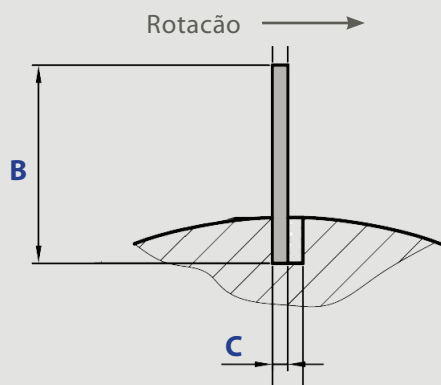

### NAVALHA

Largura de navalha **ML**  mm

Inclinação **ST**  mm

Altura da navalha **B**  mm

Largura do canal **C**  mm

## QUANTIDADE SOLICITADA

NAVALHAS PARA DESCARNAR	DIMENSÕES DISPONÍVEIS ALTURA (B) ESPESSURA (C)		
EGS	32 x 2,4 mm <input type="checkbox"/>	35 x 2,6 mm <input type="checkbox"/>	35 x 3,0 mm <input type="checkbox"/>
EA	32 x 2,4 mm <input type="checkbox"/>	35 x 2,6 mm <input type="checkbox"/>	35 x 3,0 mm <input type="checkbox"/>
EXCALIBUR	32 x 2,4 mm <input type="checkbox"/>	35 x 2,6 mm <input type="checkbox"/>	35 x 3,0 mm <input type="checkbox"/>
EXCALIBUR Greenfleshing			35 x 3,0 mm <input type="checkbox"/>
EA Greenfleshing			35 x 4,0 mm <input type="checkbox"/>

### COMENTÁRIOS

Navalhas torsão direita **RW**  peças

Navalhas torsão esquerda **LW**  peças